

Constructeur de machines et outillages pour le travail des tubes, profils et tôles

LIGNE de DÉBIT POINÇONNAGE GRAVAGE de profil à C.N.

LDP

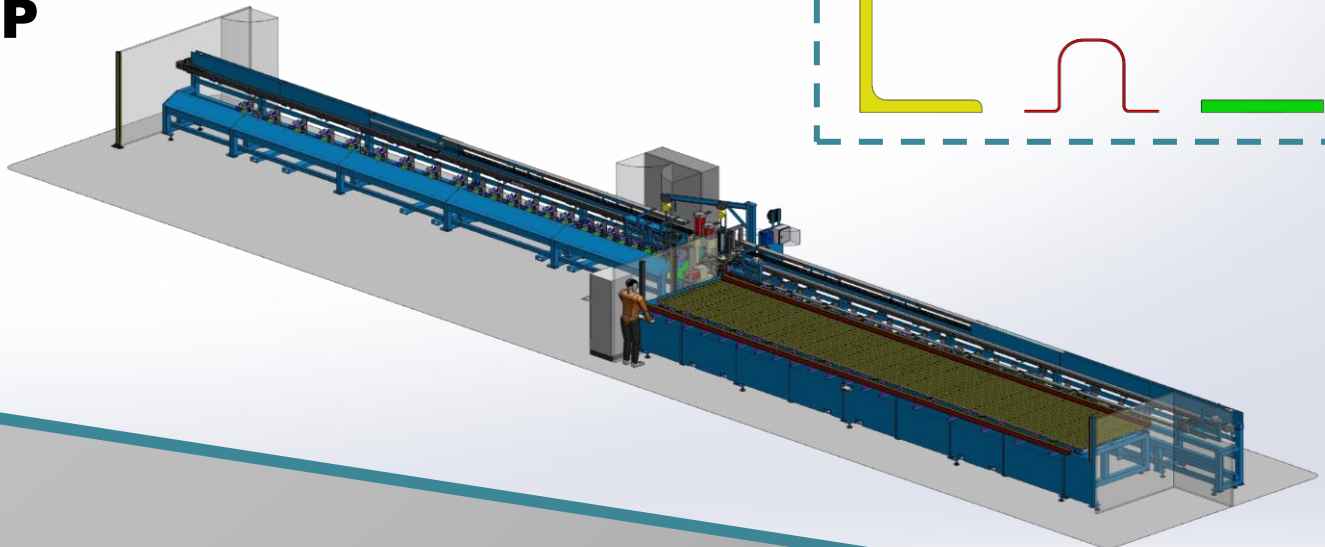

CARACTÉRISTIQUES LIGNE			
PROFIL	CORNIÈRE	OMEGA	PLAT
Section Mini	30x30 x3	Largeur 30	30x3
Section Maxi	100x100 x10	Hauteur 60 Largeur 115	100x10
ENTRÉE Longueur Profil	1000 mm à 12 000 mm		
SORTIE Longueur Profil débité	100 mm à 12 000 mm		
Temps de cycle par Poinçonnage	5 secondes		
Temps de cycle par Cisailage	8 secondes	6 secondes	4 secondes
Capacitée horaire Barre 30 trous	Environ 180 pièces / heure		
Puissance Maximum à 350 bars	3 vérins HYD à 43 tonnes		
Poinçonnage VERTICAL maxi	Inscrit dans un Ø20		
Poinçonnage HORIZONTAL maxi	Inscrit dans un Ø20		
GRAVAGE	6 CARACTÈRES		
Dimension Ligne	30m x 5,5m - hauteur 2,5m		
Poids Ligne	17 tonnes		

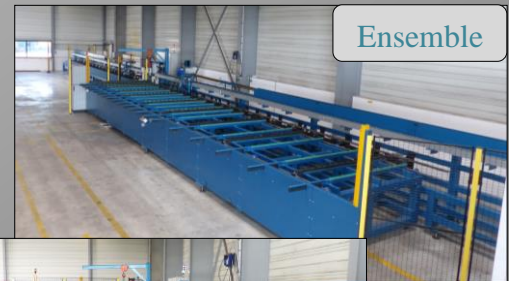

MATERIEL

